

Instrukcija ir paredzēta tikai ātra ieskata gūšanai iekārtas darbībā, un tā neaizvieto vispārējo lietošanas pamācību. Pirms iekārtas izmantošanas izlasiet vispārējo lietošanas pamācību, un stingri sekojiet visiem norādījumiem.

SAGATAVOŠANĀS DARBAM & IEKĀRTAS VADĪBA

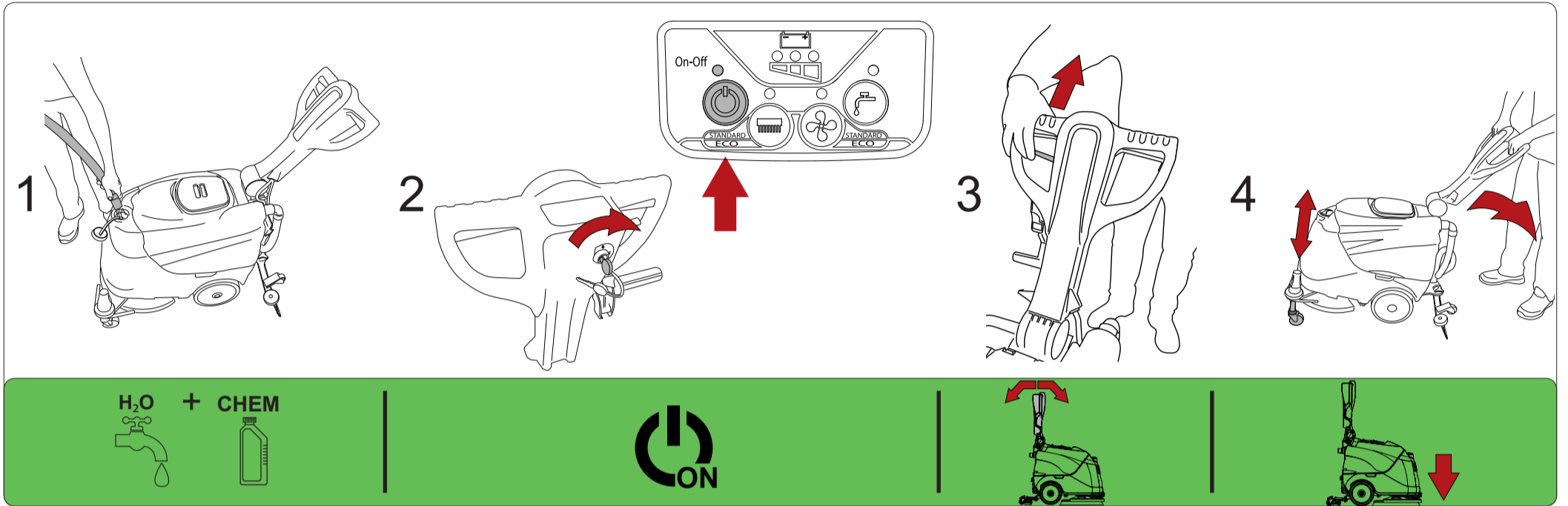



1. Attaches the spray gun to the machine.

2. Inserts the battery into the handle.

3. Lifts the handle to the upright position.

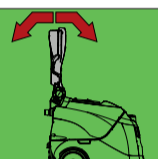
4. Lowers the handle to the working position.



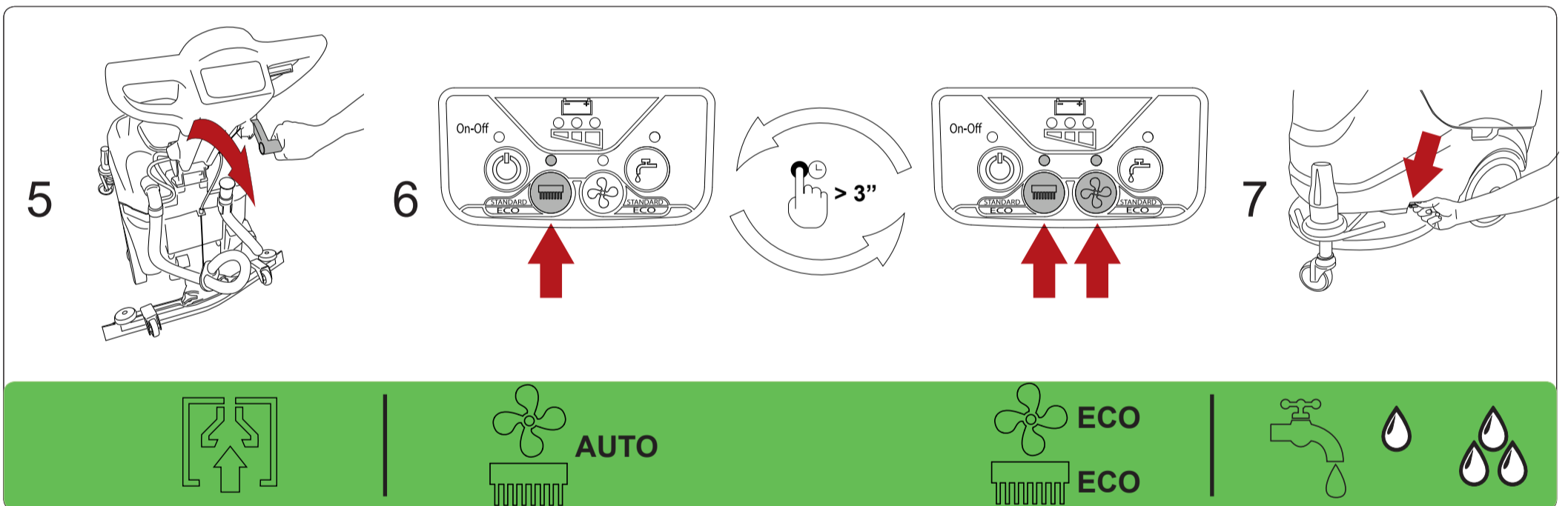



H₂O + CHEM | **ON** |  | 



5. Presses the trigger on the spray gun.

6. Presses the spray gun button (AUTO mode).

7. Presses the spray gun button again (ECO mode).

 |  **AUTO** |  **ECO** |   

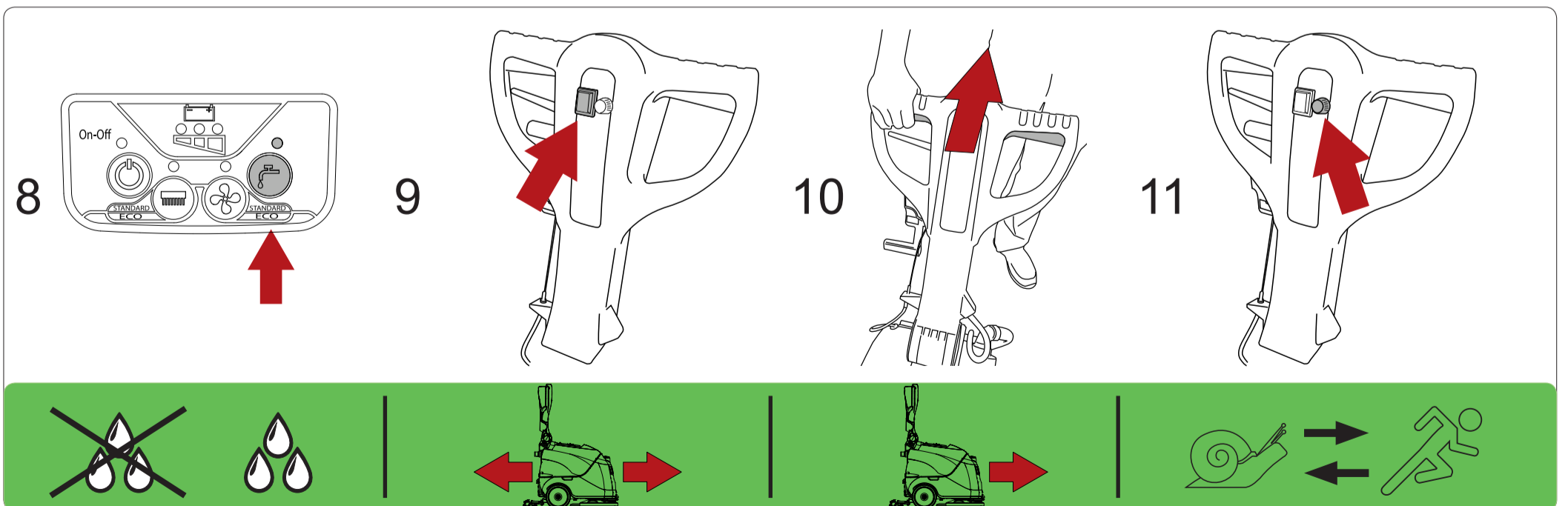







8. Presses the spray gun button.

9. Lifts the handle to the upright position.



10. Lowers the handle to the working position.

11. Presses the spray gun button.

  |  |  |  

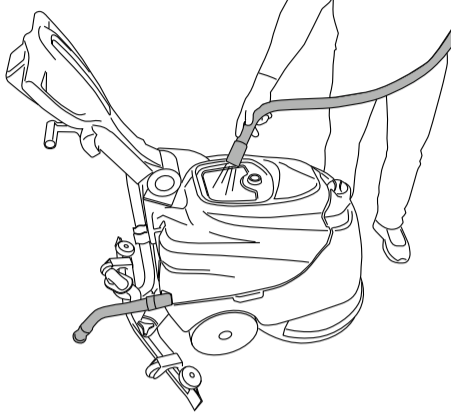
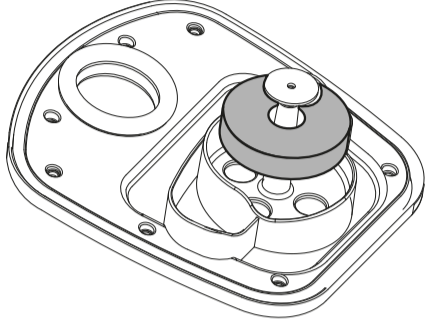
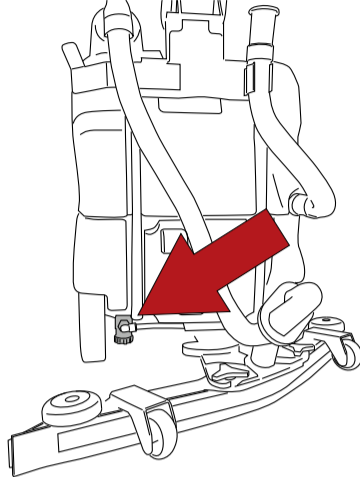
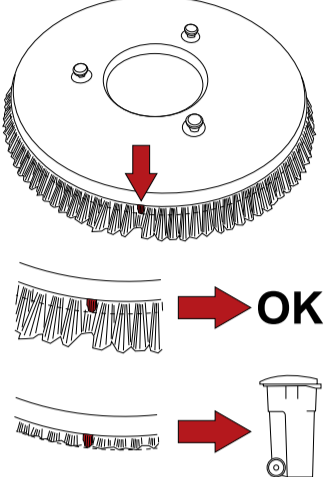
APKOPE

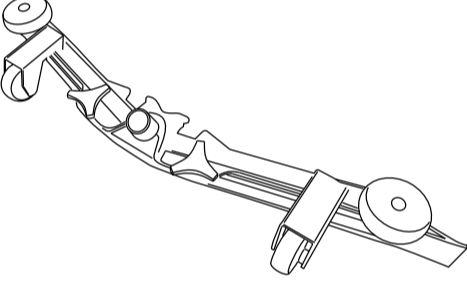
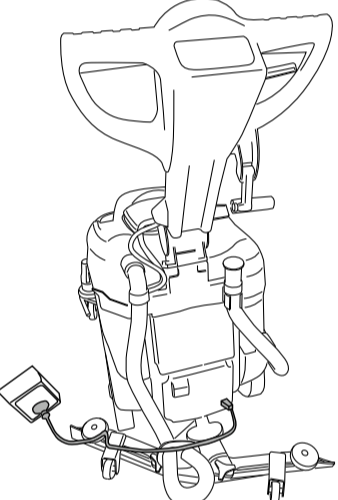
			
<p>Iztīriet netīrā ūdens tvertni.</p>	<p>Pārbaudiet, vai pludiņš netīrā ūdens tvertnē nav bojāts, ir tīrs, brīvi kustās.</p>	<p>Pārbaudiet, vai mazgāšanas līdzekļa izplūdes filtrs ir tīrs.</p>	<p>Pārbaudiet, vai birste ir tīra. Ja nepieciešams - nomainiet to.</p>

	
<p>Pārbaudiet, vai savācējsliede ir tīra, un gumijas nav nolietojušās.</p>	

SAVĀCĒJSLIEDES GUMIJU NOMAIŅA

Atveriet āķi (Att. 1).
 Nospiediet divu gumiju saspiešanas spaiļus (Att. 2) uz āru, pēc tam noņemiet tās.
 Noņemiet stiprinājumu.
 Mainiet gumiju, līdz visas četras tās malas ir tikušas izmantotas kontaktā ar grīdu un ir nolietotas, vai uzlieciet jaunu gumiju, pārliecinoties, ka visi tās caurumi ir precīzi novietoti attiecībā pret stiprinājumu vietām.
 Noregulējiet divas gumiju saspiešanas spaiļus, centrējot platāko gumijas daļu uz stiprinājuma pogām, pēc tam piespiediet gumiju saspiešanas spaiļus uz iekšu.
 Aizveriet āķi.

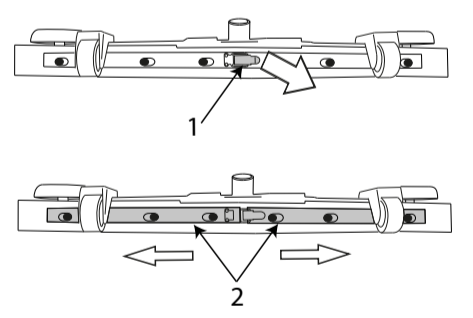

BIRSTES UZSTĀDĪŠANA / ATVIENOŠANA

- Birstes uzstādīšana:
- nolieciet birsti uz zemes, priekšā iekārtai. Spiežot rokturi uz leju, paceliet iekārtas priekšpusi, pastumiet iekārtu uz priekšu, lai tā atrodas virs birstes. Laidiet iekārtu lejā kad birste atrodas centrā, tieši zem birstes aizsarga. Atkārtoti spiediet braukšanas sviru, līdz birste sāk griezties.
- Birstes atvienošana:
- Spiežot rokturi uz leju, paceliet iekārtas priekšpusi, atkārtoti nospiediet braukšanas sviru. Kad pāris reizes nospiedīsiet braukšanas sviru - birste atvienosies.