

Instrukcija ir paredzēta tikai ātra ieskata gūšanai iekārtas darbībā, un tā neaizvieto vispārējo lietošanas pamācību. Pirms iekārtas izmantošanas izlasiet vispārējo lietošanas pamācību, un stingri sekojiet visiem norādījumiem.

## SAGATAVOŠANĀS DARBAM & IEKĀRTAS VADĪBA

1

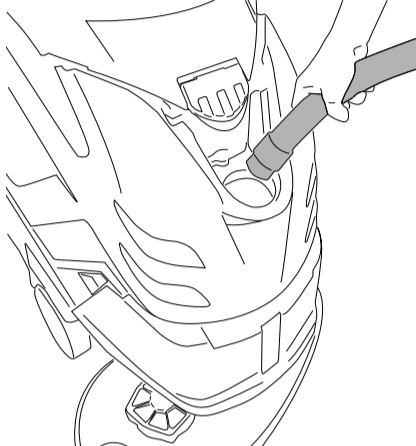

2

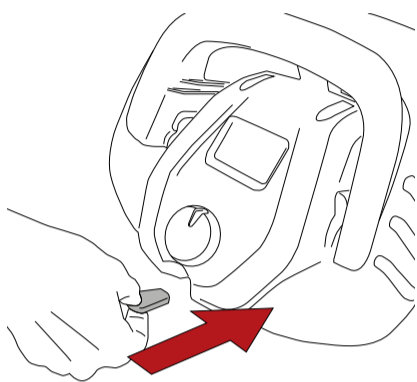

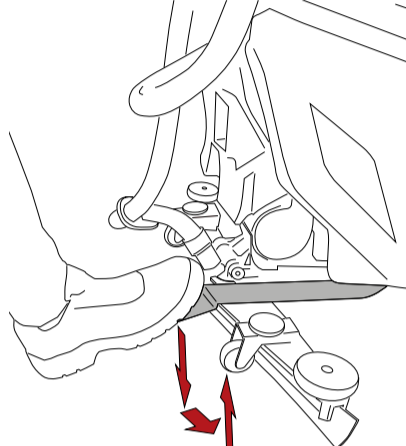

3



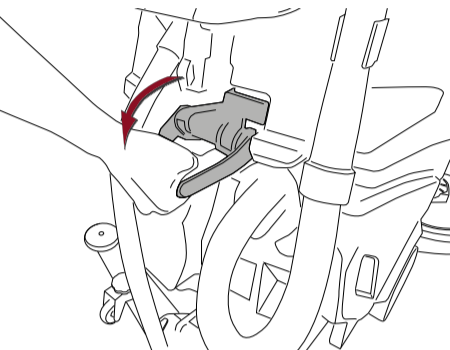

4











5

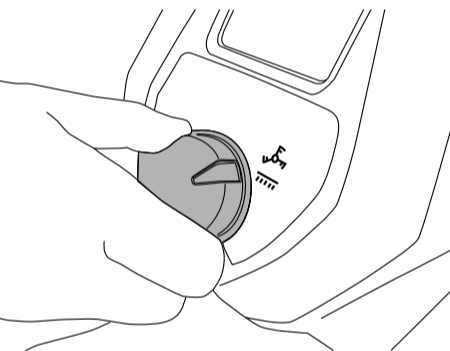

6

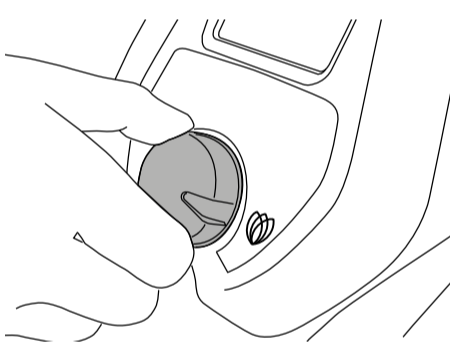

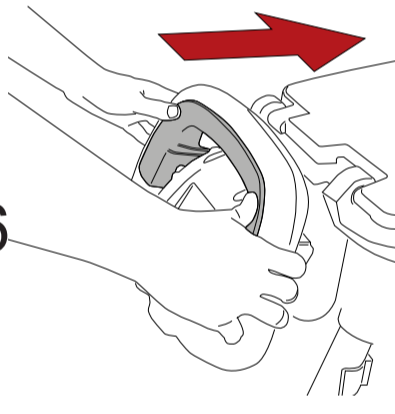

7



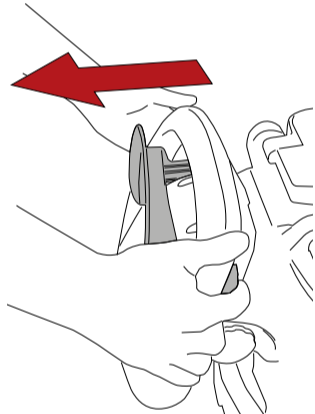

8











8

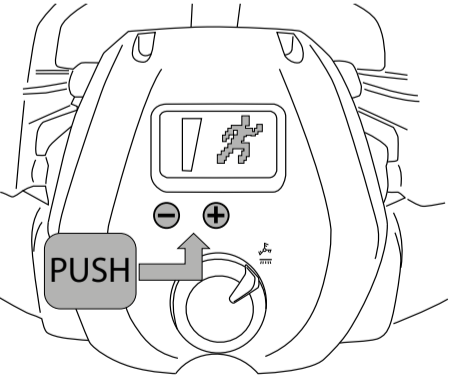



9

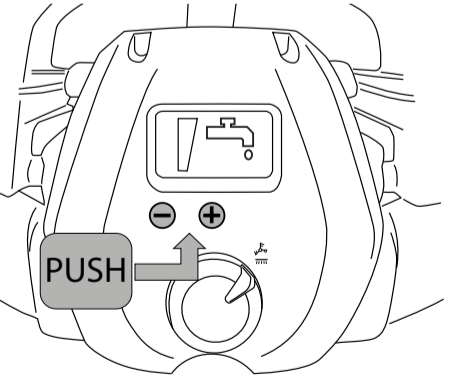

9









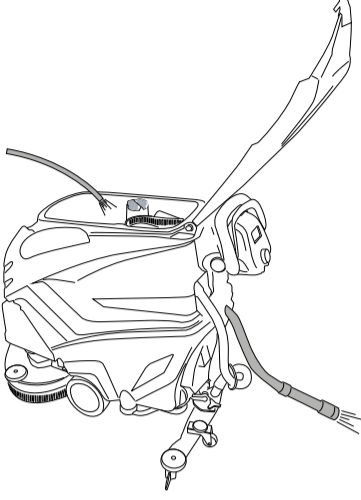
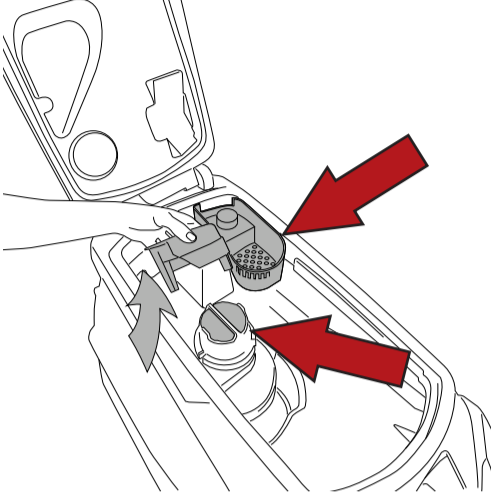
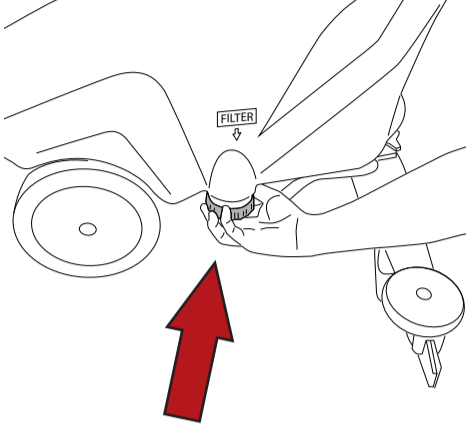
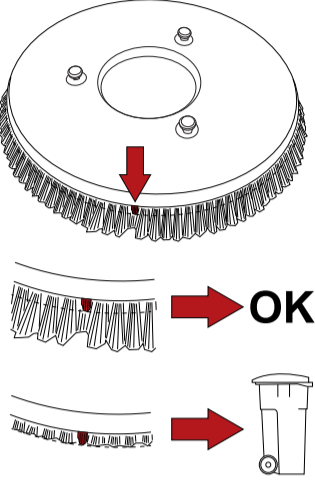

## APKOPE

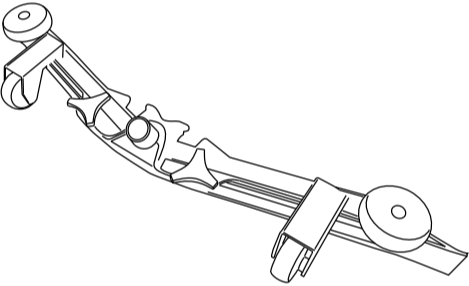
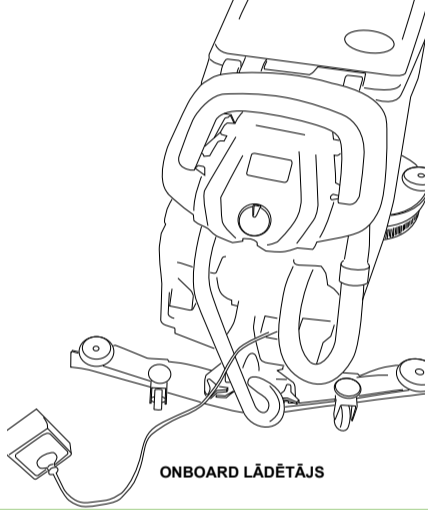
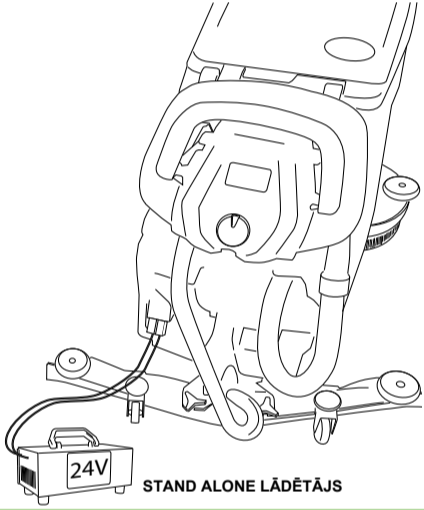
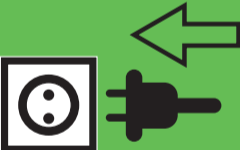
			
<p>Iztīriet netīrā ūdens tvertni.</p>	<p>Iztīriet gan iesūkšanas, gan netīrumu filtru.</p>	<p>Pārbaudiet, vai mazgāšanas līdzekļa izplūdes filtrs ir tīrs.</p>	<p>Pārbaudiet, vai birste ir tīra. Ja nepieciešams - nomainiet to.</p>

		
<p>Pārbaudiet, vai savācējsliede ir tīra, un gumijas nav nolietojušās.</p>		

## SAVĀCĒJSLIEDES GUMIJU NOMAIŅA

Atveriet āķi (Att. 1).  
 Nospiediet divu gumiju saspiešanas spaiļus (Att. 2) uz āru, pēc tam noņemiet tās.  
 Noņemiet stiprinājumu.  
 Mainiet gumiju, līdz visas četras tās malas ir tikušas izmantotas kontaktā ar grīdu un ir nolietotas, vai uzlieciet jaunu gumiju, pārļiecinoties, ka visi tās caurumi ir precīzi novietoti attiecībā pret stiprinājumu vietām.  
 Noregulējiet divas gumiju saspiešanas spaiļus, centrējot platāko gumijas daļu uz stiprinājuma pogām, pēc tam piespiediet gumiju saspiešanas spaiļus uz iekšu.  
 Aizveriet āķi.

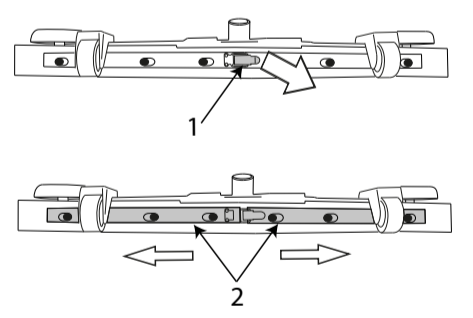

## BIRSTES UZSTĀDĪŠANA / ATVIENOŠANA

Automātiskā birstes uzstādīšana modeļiem, kuri aprīkoti ar pedāli.  
 Paceliet birstes galvu piespiežot pedāli uz leju, tad pa kreisi, (Att. 1), tad, ar galvenās izvēlnes slēdzi, izvēlieties "Brush control", novietojiet birsti mašīnas priekšā uz grīdas un iecentrējiet pret birstes galvu. Nolaidiet birstes galvu piespiežot pedāli uz leju un tad pa labi, (Att. 2) uz īsu brīdi nospiediet braukšanas sviru; birste automātiski tiks pievienota. Ja darbība neizdodas, atkārtoti iecentrējiet birsti un spiediet braukšanas sviru. Abrazīvo/mikrošķiedras disku izmantošana: uzlieciet mikrošķiedras/abrazīvo disku uz birstes un veiciet iepriekš minētās darbības birstes uzstādīšanai.

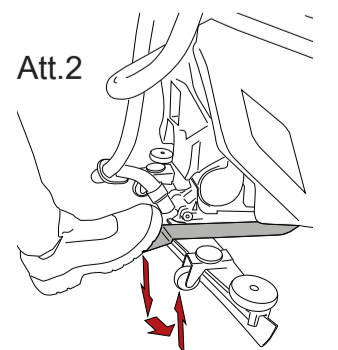
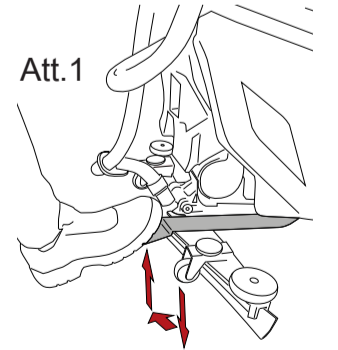

Automātiskā birstes atvienošana modeļiem, kuri aprīkoti ar pedāli: Paceliet birstes galvu piespiežot pedāli uz leju, tad pa kreisi (Att. 1), ar galvenās izvēlnes slēdzi izvēlieties "OFF" pozīciju, piespiediet "SET" vienreiz, tad spiediet "-", iekārta pati pabeigs birstes noņemšanas procesu.